

## **Целеполагание человека. Инициатива. Смысл жизни**

Развитие жизни представляет собой объективный направленный процесс, который имеет смысл и несёт в себе цели и потенциал. Если говорить о целях каждого отдельного человека в русле развития жизненного процесса, то любой из нас всегда имеет некие цели. Правда, не всегда наши цели для нас самих выступают осознанными, но в том или ином виде для нас они всё-таки существуют.

Цели человека являются важнейшей функцией его деятельности. Именно поэтому в рамках развития нашей методологии нам предстоит тщательно обращать внимание на вопросы целеполагания человека. Именно эта функция человека – способность целеполагания – характеризует человека в качестве субъекта управления собственным будущим.

### **Требования к навыкам целеполагания человека**

Если говорить о воспитании человека, как субъекта управления, то основные навыки целеполагания человек получает в культуре. Именно культура является важной составляющей нашей социальной системы. Причём, мы говорим не только в отношении общественной культуры. Культурной средой для каждого человека выступает множество различных культурных систем: корпоративная культура, семейная культура, школьная культура, культура различных сообществ и пр. Культура в любых её проявлениях выступает именно той природной средой, где формируются навыки целеполагания человека.

Ранее мы уже говорили, что те культуры, которые выстраиваются по принципу монополизации общества, формируются для поддержания целей самой монополии на управление. В подобных системах управления навыки целеполагания людей рассматриваются в качестве потенциально возможной конкуренции на право управления и формирования альтернативных социальных систем. По этой причине культуры в подобных системах выстраиваются с целью поддержания устойчивости монополии на управление, а навыки целеполагания человека (субъектности человека) ограничены самой системой монополии.

В рамках рассмотрения нашей методологии интеграции наличие целей каждого отдельного человека представляют собой необходимое условие для дальнейшего раскрытия его потенциала. Умение человека правильно ставить собственные цели необходимо поддерживать с уровня культуры. Культура общества в подобных системах интеграции, поддерживающая навыки целеполагания человека, обеспечивает устойчивое развитие субъектности людей, вырастающих в такой культуре. По этой причине культуру необходимо выстраивать таким образом, чтобы она соответствовала этим системным требованиям.

В развитии навыков целеполагания ключевую функцию несёт осознанность человеком целей, для чего необходимо развивать миропонимание. По этой причине человеку всегда полезно заниматься своим индивидуальным личностным развитием – расширение кругозора (образование, книги, лекции, свободное творчество, круг общения и пр.), и ограничивать или исключать вовсе факторы, ведущие к собственной деградации, как физиологические – потребление любых видов наркотиков (алкоголь, никотин и пр.), пассивный образ жизни, так и умственные – современная культура массмедиа (фильмы, ток-шоу, спорт, индустрия игр и развлечений и пр.). Все эти факторы влияют на масштабность целей человека в качестве субъекта управления.

Кроме того, для человека существуют и нравственные ограничения – деградация его нравственности (равнодушие, разрушение нравственных стандартов, исключение или подмена понятий объективного Добра и Зла). В Коране прямо указано, что человеку Различение даётся по его нравственности. На простом бытовом уровне здесь работают такие закономерности, как невозможно построить счастье на чужом горе или горбе.

Построить человеческое общество невозможно без соответствующей нравственности – нравственности Человека. Интеграционные процессы в человеческом обществе ограничены именно развитием нашей нравственности. Причём, на текущем этапе ограничением развития нравственности человека преимущественно занимаются действующие системы наших монополий, которые через культуру решают свои задачи устойчивости собственного (монопольного) управления, иногда используя методы откровенного сатанизма и расчеловечивания людей.

Нравственность в таких системах выступает своего рода входным билетом в иерархически выстроенный клуб монопольного управления. Не смотря на масштабы наших монополий, нравственная ограниченность участников таких систем в конечном итоге приводит к катастрофическим последствиям – любые монопольные системы имеют своё ограничение временем и масштабностью, заканчивают свой путь разрушением.

В рамках развития нашей методологии нам необходимо учитывать, что любые монополии любых масштабов всегда вписаны в интеграционные процессы нашего общества в меру развития нашей нравственности. Монополии всегда конечны, и катастрофичность их разрушения зависит от того, насколько общество поддерживает в себе ограничения собственного развития. Причём, это правило работает на уровне каждого отдельного человека: что ты сделал для того, чтобы избежать подобных катастроф? И, соответственно, какие цели ты ставил для себя в момент разрушения очередных монополий на управление?

В этой связи ещё раз подчеркнём, что масштабы целей человека всегда будут ограничены его миропониманием и его нравственностью. Решение проблем, связанных с монополией на управление целями, невозможно решить без интеллектуально-нравственного развития. Это условие выступает в роли своего рода калибровки. Именно с этого и нужно начинать процесс выстраивания собственных целей и придерживаться в дальнейшем процессе управления собственным будущим.

### **Субъективизм управления**

Иногда человек в процессе целеполагания задаётся источником собственных мыслей, чтобы определить источник формируемых идей в его психике. Принцип оценки собственных целей путём поиска их источника сам по себе выглядит тупиковым. Не нужно идти по этому пути. Наша индивидуальная психика участвует в текущем культурном информационно-алгоритмическом обмене. Тем более, что на данном этапе нашего развития технический принцип процесса обмена мыслей между людьми для нас закрыт. В таком случае источник своих целей человек не найдёт никогда. Однако это не означает, что те или иные цели всегда ему чужды.

В прошлых разделах мы определили нравственную обусловленность выхода человека на социальные технологии. Иными словами, всё, что касается технологий нашего социума, обусловлено нашей нравственностью. Это и есть самый главный критерий, по которому человек может оценивать собственные цели. То же самое можно сказать и про наши мысли. Любые цели и любые мысли настолько интересны человеку, насколько он соответствует им нравственно.

Процесс развития жизни устроен так, что новые цели всегда сменяют старые. Иногда наша жизнь меняется под воздействием вынужденных обстоятельств. Если мы идём в авангарде развития, появление в нашей жизни новых целей часто может конфликтовать с текущей жизнью. В таком случае человек должен воспринимать собственные цели, как конфликтующую информацию, для реализации которой необходимо иметь большой потенциал, часть которого возможно придётся использовать в качестве преодоления сопротивления текущей жизни.

В этой связи стоит отметить, что конфронтация новых целей с жизненными обстоятельствами может быть вызвана не только с установленным в обществе обустройством. Иногда цели человека могут конфликтовать с самими процессами развития. Человек может заблуждаться в направлении своих целей. А иногда и значительно обгонять общественное развитие. В любом случае человеку необходимо оценивать свои цели с общим развитием своего окружения, культуры и общества в целом. Для чего необходимо понимать объективные закономерности.

Здесь стоит отметить, что для некоторых людей сама мысль конфликтности их целей с целями других людей уже создаёт вопросы о необходимости собственного целеполагания. Многие идеи выстраиваются по принципу управления стаи безмозглой селёдки, устремлённой общим потоком за ведущими лидерами. В таких случаях человек сам себе отказывает в субъектности.

Когда мы говорим о построении человеком целей, то в любом случае подразумеваем его субъектность. Способность выстраивания собственных целей и способность их достижения характеризует человека в качестве субъекта управления собственным будущим – основное качество для дальнейшей самоорганизации с другими людьми. В этом качестве цели человека

всегда имеют свою субъективность, обусловленную его индивидуальным мировоззрением и представлением собственной картины окружающего мира и процессов в нём, и имеют смысл в рамках объективного процесса развития общества в целом.

На практике субъективные цели человека всегда отличаются от объективных процессов жизни в целом.



Рис. 2 Субъективизм управления объективными процессами

На рисунке 2 показан объективный процесс развития общества, границы которого задают возможности интеллектуально-нравственного развития (схематично выделены зелёным цветом). В границах развития происходит субъективное управление объективным процессом (допустимые пределы которого выделены синим цветом).

Направление каждого из процессов отличается на угол  $\angle k'$ , выраженный мерой субъективизма управленца. В результате чего рано или поздно наступает момент, когда объективный процесс, управляемый в русле процесса развития по субъективной концепции, начинает выходить за пределы объективных закономерностей. На рисунке момент выхода за границы объективного развития показано в точке А. Оранжевый сектор вокруг точки А, обозначает зону катастрофичности событий, возникающую при упорстве субъективного управления на грани выхода из процессов развития. Серый сегмент с пунктирным абрисом обозначает зону, куда стремится субъективное управление объективным процессом, где происходит потеря управления по объективным причинам.

В данном случае схематично показано, что для дальнейшего управления при столкновении процесса с границами объективного процесса развития, необходимо сменить целеполагание (концепцию) субъективного управления. Если этого не сделать, процесс выйдет за пределы объективного процесса развития и потеряет устойчивость управления.

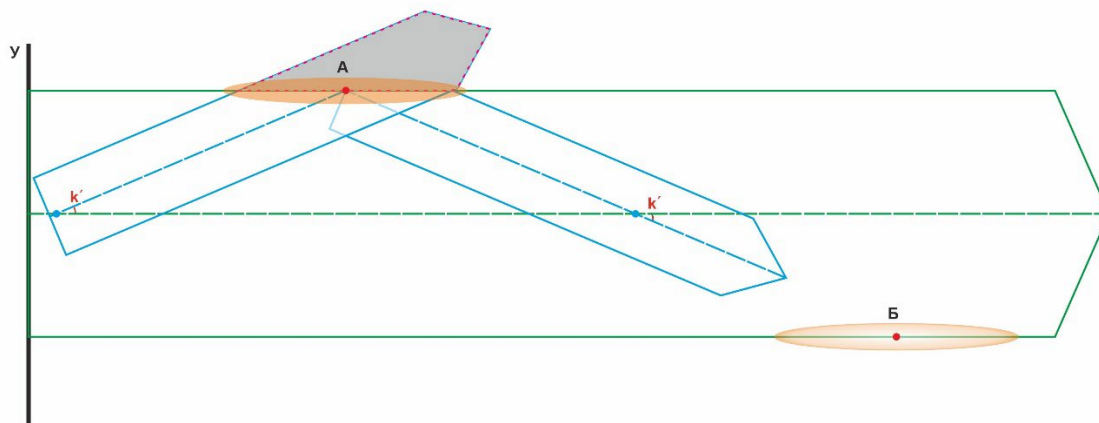
Иными словами, любая субъективная концепция должна предполагать гибкость своего изменения, поскольку в ней всегда заложена ошибка субъективизма. На начальных этапах, когда разрабатывается концепция, этой ошибки может быть невидна, в силу уровня развития самого субъекта управления процессом. Всё кажется близким к идеалу. Но время идёт, и при длительном управлении ошибка субъективизма начинает проявляться, процессы расходятся всё больше.

Если концепция управления имеет механизмы собственного изменения, то она будет развиваться в русле объективных процессов развития. При столкновении с трудностями, она будет корректироваться, видоизменяться. Наоборот, при отсутствии возможностей изменения (развития), субъективное управление по данной концепции потеряет какой-либо смысл и прекратится по объективным причинам.

В практике жизни цели человека редко выступают единично, почти никогда. Чаще всего человек преследует множество целей, которые можно представить в виде вектора целей, представляющего собой совокупность отдельных целей, выстроенных в некую иерархию по степени важности их достижения, которая (иерархия) в свою очередь будет определять направление общего вектора целей. На данном рисунке (Рис. 2) направление вектора характеризуется углом  $\angle k'$ . Сами цели, входящие в вектор, мы здесь не видим, так как в таком

формате нас больше интересует отношение двух объективных процессов, выраженные углом  $\angle k'$ . Но в практическом применении таких схем мы понимаем, что сам угол  $\angle k'$  будет меняться в зависимости от параметров вектора управляющего воздействия, часть параметров которого могут быть заданы объемлющим процессом развития, выступающим в качестве внешней среды для процесса нашего управления. И в этом плане в реальной жизни весь спектр наших целей определяют объективные процессы развития, в границах которых мы можем выстраивать наше управление будущим. При нарушении этих закономерностей наш вектор всё больше будет формировать жизненные обстоятельства, внося в наше управление свои коррективы. В то же время нам будут оставаться возможности для реализации нашего потенциала, повышения производительности и запаса устойчивости по мере снижения субъективизма, выраженного углом  $\angle k'$ .

В этой связи стоит отметить, что процесс развития общества, как процесс развития всех людей, живущих в нём, изначально предполагает наличие ошибок субъективизма людей. Человек может ошибаться. Другое дело, как сам субъект относится к своим ошибкам. Нормальное управление должно предполагать гибкость субъективной концепции управления и способность заранее изменяться при потенциальном приближении к границам допустимых пределов дальнейшего развития.

Какие причины конфликтности субъективных целей с реальной жизнью? Либо действующая (установившаяся) жизнь конфликтует с процессами развития и новыми идеями, либо новые цели выходят за допустимые пределы жизненного процесса – субъект управления собственным будущим в процессе управления должен уметь оценивать сам. Причём, потенциал ошибочности субъективизма природой самого процесса развития предполагается. Иными словами, для любого человека ошибаться нормально при условии того, что ошибки им воспринимаются, как элемент его развития.

Конечно, в нормальных условиях дурак учится на своих ошибках, а умный на чужих, но всё равно учится. Однако в действующей культуре субъективизм управления представляют в виде пресловутого человеческого фактора, который предпочитают избегать по причине всё того же субъективизма других управленцев, в ряде случаев не самых дальновидных. Ниже мы подробно будем разбирать, как с развитием технократии многие субъекты выстраивают собственные системы таким способом, чтобы максимально исключить из процесса субъектность человека. Людям, выстраивающим собственные автоматизированные системы управления коллективом, так хочется, чтобы исполнители работали на них, не как люди, а как часовые механизмы. На практике же получается, что вместе с субъектностью человека из подобных систем управления уходит его инициатива. Попытки подчинить людей системе управления и превратить их в биороботов приводят к кадровым проблемам.

### **Масштабность целей**

Каждая цель имеет свой потенциал достижения, который выступает для цели в виде возможностей её воплощения в жизни. Рассматривать цели без возможностей их достижения в русле развития нет смысла. Однако цель человека может существовать в условиях полного отсутствия возможностей её достижения в виде мечты.

Мечта человека нереальна, ей нет места в нашем мире в виду того, что здесь она не имеет возможности реализации. Однако для развития навыков целеполагания человеку мечтать полезно. Мечта в ментальном мире создаёт потенциал для появления возможностей в мире реальном – она ищет, как войти в нашу жизнь. Когда мысли материализуются, и появятся возможности для реализации мечты, то сама мечта войдёт в жизнь в виде цели. Теперь мечта реальна, имеет смысл и способна воплотиться в нашей жизни.

И здесь стоит сказать, что мечтать имеет смысл в правильном направлении. Во-первых, мечта человека сопровождается соответствующим психоэмоциональным строем. В этом плане настоящая мечта всегда направлена в светлое будущее. Во-вторых, мечта человека может быть направлена на коллективное благо и совпадать с такими же мечтами других людей. Такая мечта

будет иметь куда больше шансов для воплощения в жизни, чем мечта одиночки, которая не сможет получить дальнейшего потенциала реализации<sup>1</sup>.

Если говорить о современной обучении навыкам целеполагания, то современные (сложившиеся в нашей культуре) школы учат нас мечтать более приземлённо, выбирать мечты проще, в рамках животного дарвинизма – деньги, автомобили, еда, ремонт, путешествия, тленный отдых и пр. Субъектом продвижения подобной информации выступает деловая школа, пришедшая к нам с Запада. Менеджеров в ней обучают дедлайнам, тайм менеджменту и прочим методикам, которые не выводят субъектность человека на уровень управления большими процессами, не развивают процессно-образное мышление. Тем более, в современной западной деловой школе нет ничего для освоения новых социальных технологий в процессах интеграции с другими людьми, выступающих в качестве самостоятельных субъектов.

Западная деловая школа являет собой искусный проект системы обучения, который решает задачи сохранения монополии через культуру, на чём и выстроена её методология. Подобные методики не выводят человека на большие цели, при этом сама западная деловая школа позволяет увлечь за собой всё новых сторонников. В результате такого образования выпускники западной модели вынуждены становиться адептами западной культуры, а весь современный бизнес и предпринимательство становятся всё более одержимы монополистическими идеями, чем закрывают себе выход на большие процессы в то время, когда сама западная деловая школа продолжает пользоваться спросом<sup>2</sup>.

На выходе подобного образования мы видим, что в потоке ежедневной суеты человек привык не ставить цели, а решать сиюминутные проблемы. Между тем наша текущая жизненная повседневность действительно не предполагает навыков целеполагания. Без развития процессно-образного мышления невозможно выбраться из повседневной суеты. И наоборот, освоение навыков целеполагания через развитие процессно-образного мышления позволяет достигать цели посредством управления текущих процессов – действующих или вновь создаваемых, вписывая их и всю текущую суету в свои объемлющие цели. Иными словами, с развитием процессно-образного мышления человек может не просто наводить суету в своей повседневной жизни. В ней он решает свои главные задачи. Причём, он сам задаёт процессы, которые в повседневной суете гарантированно выведут его на нужный результат.



Рис. 3 Два подхода к выстраиванию вектора управления

На рисунке 3 показаны два разных подхода на примере линейной функции.

<sup>1</sup> Образный вариант такой реализации мечты показан в советском мультфильме «Летучий корабль». В начале мультфильма герои в песне выражают свои мечты об индивидуальном счастье. Однако по сюжету мультфильма мечты получают дальнейший потенциал лишь того героя, кто мечтал сообща с Забавой.

<sup>2</sup> Один из представителей западной деловой школы Майкл Э. Гербер, который выстроил бизнес на обучении по соответствующим методикам, о клиентах в своей книге «Малый бизнес: от иллюзий к успеху» пишет «Азарт преодолеть вершины у них уступил место боязни высоты. Скала уже не являлась препятствием, которое нужно преодолеть, - лишь бы зацепиться.»

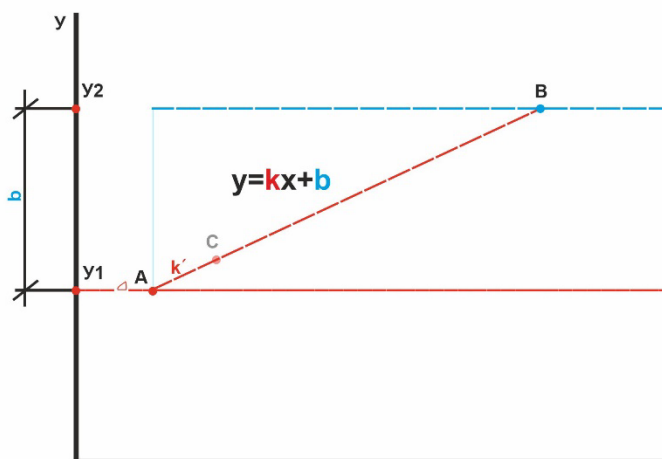
На схеме показано некое задание, некий вектор текущего состояния (красная сплошная линия), который мы имеем на начальном этапе рассмотрения. Он направлен параллельно оси абсцисс и обозначен у нас точкой на оси ординат  $У1$ . Далее нам нужно решить задачу смены вектора целей от  $У1$  к  $У2$ .

Каким образом мы можем производить маневр по смене вектора целей? Чаще всего люди рассматривают один вариант, когда задачу можно решить единственным способом – мгновенно поменять всё и сразу. Образно такой маневр на примере данной линейной функции можно представить, когда в формулу вводится переменная  $b$ . То есть, нам не нравится сегодняшнее положение, давайте примем какие-то радикальные изменения, поменяем всё и сразу. Но всегда ли такое возможно?

Чаще всего такие решения будут вызывать кучу проблем, трату значительных объёмов ресурсов, а достижение вектора  $У2$  сразу, путем принятия такого рода решений, может просто нивелировать наши цели. В ряде случаев такие маневры ограничены своевременностью и скоротечностью. Кроме того, вы можете столкнуться с большой силой противодействия, которая по результату вашего маневра вернёт всё назад. В жизни чаще всего подобный подход имеет жёсткие ограничения, связанные масштабными возможностями вашего управляющего воздействия переменной  $b$  относительно самого процесса. Иными словами, с таким подходом управлять большими процессами вы не сможете никогда – не хватит собственной мощности. Соответственно, используя только данный метод, большие задачи вам будут просто не по плечу.

При процессно-образном мышлении можно поступить иначе. Мы можем заложить в точке  $A$  направленный процесс, который приемлемым путём гарантированно приведёт нас к вектору  $У2$ . Да, это займет какое-то время. Чем большими процессами мы управляем, чем больше разница расхождения между  $У1$  и  $У2$  (ошибка управления), чем меньше наших ресурсов задействованы в процессе маневра, тем большее время будет затрачено нами при данном маневре – все эти показатели влияют на угловой коэффициент  $k$ .

Заметим, что в данной схеме наращивание ресурсов приближает угол  $\angle k'$  к прямому, где становится активной переменная  $b$ , что не всегда удовлетворяет нашим требованиям к управлению. В этой связи целесообразно тратить ресурсы не на максимальное сокращение времени управляемого нами процесса, а на обеспечение устойчивости самого процесса.

В ряде случаев такое управление предполагает годы нашего времени. Некоторые процессы заканчиваются за пределами нашей жизни. Но они гарантированно достигнут поставленных целей. Если человек обладает процессно-образным мышлением, то способен организовать автоматизированный системно выстроенный процесс достижения собственных целей. При правильном управлении этот процесс пойдёт устойчиво сам по себе, и в этом случае самого управленца мало будут интересовать вопросы времени. При управлении большими процессами дедлайнов и тайм-менеджмента в том виде, как это представлено в школах современного маркетинга, не существует – они переходят в разряд свободных параметров.

Организуя большие процессы, человек вписывает все свои цели, иногда цели других людей, в алгоритмику процессов их достижения<sup>1</sup>. Сам процесс управления по данному методу выглядит не так радикально. Стартуя от точки  $A$  для окружения как будто ничего не происходит. Вы всё ещё находитесь на прямой по ординате  $У1$ . Единственное изменение, что в этой точке у вас сменился угол дальнейшего продвижения  $\angle k'$  (изменился вектор вашего направления). Но для большинства людей, которые не мыслят процессами, а мыслят фактами, ничего не произошло – вы всё ещё двигаетесь по прямой  $У1$ .

Первое движение, которое отклоняет вас от прямой  $У1$ , люди могут просто не замечать. Изменение в сторону прямой  $У2$  может быть незначительным, в пределах погрешности или допустимых границ колебаний самого процесса. Преимуществом процессно-образного мышления может стать расчёт, что большинство людей в современной культуре тайм-менеджмента живут

---

<sup>1</sup> В этой связи стоит отметить “*эффект цунами*”, как частный случай постановки большой цели, алгоритмика процесса достижения которой обнуляет наличие и результаты достижения остальных целей. Этот эффект запечатлён историческим опытом упоминания рыбаков, которые уходили в море для добычи рыбы в целях пропитания своих семей. В море большая волна не видна, потому сами рыбаки не замечали проходящее мимо них цунами. Когда они возвращались назад с добытой рыбой, их деревни были смыты большой волной.

сиюминутными фактами плюс-минус две недели. То есть, по мере продвижения вашего плавного манёвра, скажем в моменте точки **С**, большинство людей могут начать забывать про точку **А**, и где вы были две недели назад. Кроме того, у самого управленца должно быть терпение и понимание того, что в процессе продвижения к точке **В**, находясь в той же точке **А** или в какой-то момент на прямой от **А** к **В**, ему нельзя судить отдельными фактами об ошибке управления.

Ещё раз. В точке **А** ещё ничего не произошло. В этой точке, человек фиксирует момент, в котором он находится. В этот момент времени внимание субъекта приковано не к самой точке, а к направлению движения из неё. С одной стороны, это определяет ошибку управления относительно точки **В**. Но без процессно-образного мышления, без определения направления дальнейшего движения невозможно определить текущий момент. Иными словами, направление из точки **А**, сам вектор, потенциально может вносить поправки в оценку вектора ошибки.

### **Потенциальные возможности**

В течении жизни человеку на ум могут приходить огромное множество целей, различных идей. Многие идеи мгновенно загораются и также быстро гаснут. Как мы уже говорили, развитие кругозора человека, расширяет его миропонимание, в котором могут появляться всё новые цели и идеи. Однако, при отсутствии навыков целеполагания человек будет бесконечно гоняться за бесчисленным множеством новых целей, растрачивая свои силы и энергию без каких-либо значимых результатов.

Непосредственное определение целей является не единственным условием для развития навыка целеполагания человека. При развитии навыков целеполагания человек опирается не на цели напрямую. Считать собственные цели без учёта возможностей их достижения является одной из распространённых ошибок, допускаемых людьми при развитии навыков целеполагания. В практической жизни рассматривать свои цели без возможностей их достижения нет смысла. Сам человек может строить какие угодно цели, вынашивать любые идеи в своей голове и транслировать их другим людям, но в действительности цели без возможностей их реализации не имеют какого-либо формального основания для своего дальнейшего существования. Именно это условие является необходимым для того, чтобы цель могла получить своё дальнейшее продолжение. Причём, возможности для реализации целей могут рассматриваться не прямо, в готовом виде. Иногда, не имея готовых возможностей, мы можем иметь потенциал для их создания, при раскрытии которого появятся сами возможности для дальнейшей непосредственной реализации целей.

Таким образом цели и идеи приходят на ум при появлении соответствующих возможностей человека и теряют значимость, когда эти возможности утрачиваются. В ряде случаев человек не может узнать реалистичность своих идей, пока не узнает на практике в процессе непосредственной реализации, сможет ли он воплотить их в жизнь практически. Для чего необходимо раскрыть потенциал, чтобы увидеть, есть ли вообще соответствующие реальные возможности для дальнейшего достижения целей.

Расширение кругозора предполагает раскрытие потенциала человека, что способствует расширению спектра целей и развитию навыков целеполагания. Учитывая, что на протяжении всей нашей жизни мы ведём активную деятельность в общественном развитии, в процессе чего у нас постоянно появляются новые и пропадают старые возможности, то постоянное появление новых идей в нашей голове является нормальным для мыслительного процесса человека.

Наши возможности меняются в течении жизни. Иногда наши возможности могут появляться с утратой прошлых. Скажем, чтоб заняться другим делом мы должны бросить заниматься прошлыми делами самовольно либо по причине утраты потенциальных возможностей<sup>1</sup>.

На практике сам процесс целеполагания выглядит динамичным. Ещё раз заострим на этом наше внимание. Процесс целеполагания на практике выглядит именно процессом. Человек

---

<sup>1</sup> Создание новых социальных технологий в данном случае является вынужденной мерой по причине того, что старые социальные технологии, о которых будем говорить ниже, перестают работать. Когда технологии перестают работать, люди переходят на ручной труд и ручное управление. Но можно поступить иначе. Высвободившееся время можно потратить на создание новых технологий.

выстраивает цель, продумывая весь процесс её реализации. В процессе поиска потенциала он возвращается к самой цели и при необходимости её корректирует, исходя из складывающихся возможностей, реализуя на практике в процессе самого целеполагания.

Таким образом, выстраивание цели человека выглядит не само по себе, как бы вырвано из жизни. Построение целей является одной из составляющей сложного единого процесса целеполагания, протекающего в алгоритме полной функции управления, которое состоит из определения самой цели, раскрытия потенциальных возможностей и процесса непосредственной реализации в процессе реальной жизни, буквально на ходу, преодолевая сопротивление. При таких условиях перед человеком встаёт вопрос, как при постоянно изменяющихся возможностях и возникновении новых идей организовать свои цели и систематизировать своё целеполагание?

Для усиления навыков целеполагания полезным будет развивать навыки планирования достижения целей. Если цели имеют возможности для реализации, то их можно спланировать. Навыки планирования дисциплинируют человека<sup>1</sup> и усиливают навыки целеполагания человека. Как следствие, человек будет более тщательно относиться к использованию своего потенциала и меньше растрчивать силы на достижение второстепенных сиюминутных идей.

### Инициатива

Цели человека имеют зависимость от потенциальных возможностей в их реализации. Такие возможности предоставляются человеку в виде доступных ему технологий. Так как человек является видом социальным, то в рамках нашей методологии мы разбиваем технологии, которые доступны человеку для реализации его целей, на два вида:

- *технический прогресс* – все технические средства, доступные человеку для повышения его индивидуальных технических возможностей (на данном этапе развития человеческое общество представляет собой технократическую цивилизацию);
- *социальные технологии* – технологии организации коллективного взаимодействия людей друг с другом (монополизации или интеграции).

В разделах выше мы уже говорили, что в современном мире технологический прогресс обусловлен нашей генетикой и открывает существенные возможности современному человеку, когда он может выстраивать собственные цели и реализовывать их на практике. Многократное ускорение технического прогресса приводит к тому, что человек начинает развивать в себе универсальность. А прежние социальные технологии, на которых выстраивались действующие монополии, перестают работать. И естественным образом перед человеком встаёт вопрос, как при современном техническом прогрессе выстраивать коллективное взаимодействие. Совершенно ясно, что сегодня встаёт вопрос о создании иных социальных технологий. Для чего необходимо начать с природы самого процесса целеполагания человека.



Рис. 4 Вектор целей, иерархия целей, инициатива

<sup>1</sup> В шахматах привычка планирования формируют простым правилом “взялся-ходи”. Игрок, взявший в руки фигуру, обязан сходить именно этой фигурой, при условии, что она имеет потенциальные ходы. В дальнейшем, выработанная в шахматах привычка приживается в реальной жизни, дисциплинирует человека в процессе принятия решений.

На рисунке 4 показана схема целеполагания человека – постановка собственных целей (**Ц**) и достижение их, используя свои же потенциальные возможности (**ПВ**)<sup>1</sup>.

По каждой из целей человека можно определить его инициативу (**И**), выступающую в качестве *направленного потенциала стремления от осознанной цели к возможностям её реализации*<sup>2</sup>. То есть, инициатива человека всегда проявляется в его осознании тех целей, к которым человек стремится, осознанно понимая, что реализовать их имеются возможности. Либо человек проявляет инициативу с целью создания возможностей. В этом случае целью человека является раскрытие потенциальных возможностей.

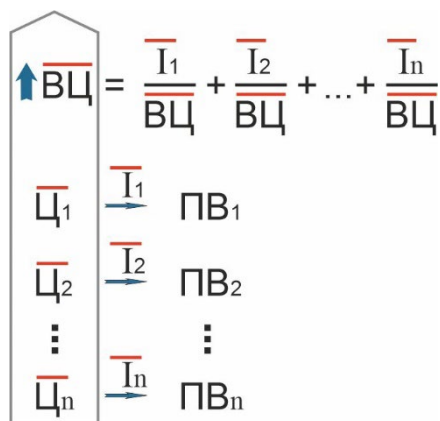
Если осознанности целей нет, то нет и инициативы в их достижении. Стремление к неосознанным целям инициативой назвать нельзя, но можно характеризовать, как стремление к реализации имеющегося потенциала. В ряде случаев такое стремление может быть использовано в обход сознания самого исполнителя другими субъектами при помощи социальных технологий<sup>3</sup>.

По каждой из целей в общем множестве вектора целей можно определить инициативу человека, как дискретную величину отсутствия или наличия инициативы. Соответственно этому общий вектор целей будет выступать знаменателем в числительном сложении инициативы по всем целям, входящих в его состав. Наличие инициативы для достижения целей выстраивает иерархию инициативы, которая в свою очередь формирует иерархию вектора целей человека.

*Инициатива человека является ключевым понятием нашей методологии. Фактически, кадровый вопрос – это всегда вопрос организации инициативы.* Когда мы говорим о выстраивании тех или иных социальных технологий, о монополизации или интеграции, о любой организации коллективного взаимодействия между людьми, то подразумеваем, каким образом будет организована инициатива в команде. О социальных технологиях в рамках нашей методологии мы будем говорить ниже. Сейчас же мы говорим о природе самого человека, как субъекта и носителя той или иной инициативы.

### **Искусственная стимуляция мотивации**

При рассмотрении всего спектра целей человека, начиная от общих воззрений на жизнь и заканчивая простыми локальными задачами, вопросы осознанного целеполагания в современном обществе являются большой темой для большинства людей. Нужно учитывать, что человек не любит заниматься постановкой целей не по природе своей. В действительности у человека есть генетически заложенный потенциал (включая собственный интеллект), который ему необходимо реализовывать. По этой причине у человека существуют естественные потребности в собственной активности, которые необходимо куда-то направлять.

Современная культура, выстроенная по социальным технологиям с высокой долей монополизации, не предполагает развитие навыков целеполагания человека. Управленческая безграмотность культивируется в обществе действующими монополиями. Их задача заполнить потребности человека в целеполагании посредственными целями и использовать самого человека в качестве биоресурса. Таким образом человек в интересах действующих монополий не должен думать о своих собственных целях.

Сохранение монополии на управление обеспечивает устойчивость подобных систем. Природные потребности человека в целеполагании подменяются искусственными мотиваторами, идеи которых объясняются дарвиновскими теориями о животной основе человека – разделы мозга, гормоны и пр. Сужение мировоззрения человека до уровня человекообразной обезьяны приводит к тому, что большие цели для него становятся просто недоступны. Современные методики искусственной мотивации представляют людей гормональными наркоманами, мотивируемыми получением дозы гормонов в качестве награды за ожидаемый результат. На практике мы видим,

---

<sup>1</sup> Выше мы уже разобрались, что возможности человека правильнее было бы рассматривать в качестве потенциала. При дальнейшем повествовании мы будем обозначать возможности «ПВ», но для краткости обозначать возможности без слова потенциала, по умолчанию подразумевая, потенциальные возможности.

<sup>2</sup> Определение инициативы

<sup>3</sup> Если цель не осознанна, то это не значит, что её нет вовсе. Возможно, человек раскрывает свой потенциал неосознанно в чужих целях – используется в качестве ресурса достижения чужих целей.

Здесь же полезно вспомнить лозунг троцкистов “*цель – ничто, движение – всё*”. В других вариантах “*результат – ничто, движение – всё*”

как люди в современном информационном потоке расстреливают весь свой потенциал, целясь по всем попавшимся целям сразу буквально рефлекторно, автоматически, абсолютно не думая.<sup>1</sup>

Движение вверх по любой социальной пирамиде обеспечивается не наличием тех или иных знаний и навыков. Иерархия любого сообщества выстраивается по принципу отказа человека от животных привязанностей. Если человек оказался способен понять это, то на базе современных технологий искусственной мотивации он способен подняться в своём сообществе до некоего конечного для себя уровня, где он зафиксирован в развитии, повысит качество уже полученных навыков, и будет судить о своей жизни, как об уже свершившемся событии. В этом случае его жизнь превращается подобно игре в тетрис<sup>2</sup>.

Проблемы современных школ мотивации, сужающих идеи человека до уровня животного организма, заключаются в том, что развитие общества представляет собой объективный процесс, в ходе которого человекообразная обезьяна становится Человеком. Все теории, основанные исключительно на генетике, которыми заражены современные научные кадровые школы, не берут во внимание социальные процессы, протекающие в обществе<sup>3</sup>. Однако человек имеет заложенные природные программы своей деятельности, выходящие за рамки своей генетики.

В практической деятельности большинства людей искусственные стимуляторы мотивации в материальном плане изначально приводят к ожидаемым итогам. Но морального удовлетворения от конечного результата так и не получено, либо оно было не долгим. Устойчивости психо-эмоционального состояния вообще не было, наоборот, человек получил эмоциональные качели. В современной беготне наркомана за новой дозой гормонального зелья человек быстро приходит к выводу, что искусственную стимуляцию мотивации необходимо как-то прекращать.

Попытки человека уйти от подобных методик искусственной мотивации без выхода на уровень понимания своей социальности приводят к другим проблемам. Когда человек начинает перестраивать свою активность от излишней беготни в сторону интеллектуальной активности, то сталкивается с другой проблемой – организм человека начинает экономить энергию и выдавать сигнал лениться. Теперь человек будет искать в каждом своём движении глубокий смысл, после чего впадает в апатию.

Встаёт вопрос, как задать устойчивость своей активности.

### **Смысл жизни человека**

Вопросы устойчивости нашего управления всегда упираются в смысл предназначения. Наша жизнь протекает динамично, а в современном информационном потоке она многократно меняется. В результате мы видим, как стремительно меняются и наши цели. Чтобы использовать весь свой потенциал сегодня нам необходимо расширять свой кругозор.

Расширение кругозора и усиление информационного обмена с культурой позволяет расширить интересы человека. Для поиска целей человек может использовать собственное желание попробовать проявить себя в иных сферах жизни, не интересовавшими его ранее или не существовавшими в его жизни ранее. В таком случае возможности деятельности человека растут, и призвание человека естественным образом может найти его само. Причём, призвание может проявить себя при участии человека во взаимодействии его с единым коллективом, сплочённым общей целью. Кроме того, расширение кругозора позволяет ставить перед собой цели, выходящие за пределы животных потребностей, Я-центризма, а иногда и за пределы продолжительности

---

<sup>1</sup> В данном случае здесь трудно не согласиться с Генри Фордом, который подчёркивал, что *“думать – самая трудная работа; вот, вероятно, почему этим занимаются столь немногие”*.

<sup>2</sup> Заранее известные фигуры падают, человек машинально их укладывает и получает гарантированный результат. Освоение новых методов не происходит, так как стремиться особо некуда. Игра производится машинально и длится бесконечно долго. Человек получает гарантированный результат, устойчиво поддерживая свой гормональный фон удовлетворительным.

<sup>3</sup> *“Социальное развитие человечества хорошо изучено, и его закономерности сформулированы историческим материализмом. Спонтанное развитие социальных форм через общественно-экономические формации присуще только человеку, находящемуся в коллективе, и никак не связано с его биологической структурой. Этот вопрос настолько ясен, что нет смысла на нем останавливаться.”* – Л. Н. Гумилёв «Теория пассионарности и этногенеза». Отличным пример, насколько далеко может завести логика животного мировоззрения.

собственной жизни. Таким образом человек действительно может подойти к смыслу своего предназначения.

Если же говорить о жизни каждого отдельного человека, то его присутствие в русле развития всегда несёт некий смысл. Причём, смысл жизни человека обусловлен многими его возможностями и обстоятельствами, складывающимися вокруг него. То есть, смысл жизни человека несёт собой информацию о возможностях его действительного участия в жизни и развитии своём и общества в целом. Участвовать же в собственном предназначении – дело каждого.

Смысл жизни человека можно представить в виде вектора целей, который совмещён с возможностями его достижения. Причём, цели человека отдельно от возможностей их достижения не несут никакого смысла. Смысл жизни для человека всегда несёт осуществимые цели, достичь которые человек имеет возможности всегда. Если же говорить о человеке, как о субъекте управления культурой общества, то в этом случае смысл жизни человека может содержать цели, выходящие за продолжительность жизни самого человека и выходящие за границы самой действующей культуры общества в русле развития. Однако, и в этом случае человек всегда имеет возможности реализации своего предназначения.

Жизнь человека не случайна и имеет свой смысл, как потенциал реализации себя в процессе развития собственной жизни и жизни всего общества. Это означает, что смысл жизни у каждого человека индивидуальный, и невозможно прожить жизнь за другого человека. Также невозможно свой смысл взвалить на другого человека. В противном случае такая жизнь теряет свой смысл. Человек гарантирует смысл своего предназначения в общем процессе развития жизни, развиваясь в рамках его вектора, вектора смысла жизни, и значит в его жизни есть смысл.

Иными словами, смысл жизни человека невозможно рассматривать без процессов развития жизни. Это значит, что вопрос жизни и смерти человека лежит в рамках рассмотрения самого смысла жизни – принимает ли участие человек в процессе развития жизни вообще?

Наличие смысла жизни гарантирует человеку жизнь. По этой причине вопросы жизни и смерти человека стоит рассматривать с точки зрения целей его предназначения. Каждый человек имеет ощущение смысла своей жизни. Однако человек может проживать жизнь по своему усмотрению, используя свой потенциал в достижении своих субъективных целей или целей других людей. Когда жизнь подходит к концу, у человека в таком случае возникает страх перед смертью, обусловленный страхом попусту прожитой жизни и растроченным собственным потенциалом. Если же человек реализовал смысл своей жизни, и далее в его жизни смысла нет, то нет и страха смерти.

Иногда наши цели могут не согласовываться с нашим смыслом жизни. Но они могут совпадать со смыслом жизни случайным или закономерным способом. В этом случае человек живёт без осмысления своего предназначения, реализуя его неосознанно и иногда интуитивно задумываясь о нём, используя свой потенциал в какой-то мере при случаях, которые преподносят ему жизнь. Но иногда человек может преследовать цели, которые не входят в его предназначение. Причём, он может быть искренне уверен в том, что его желание достичь эти цели является для него заявкой на развитие, а значит и на жизнь. В этом случае человек может выпасть из жизни неким образом, хотя потенциал его смысла в условиях сохранения смысла жизни мог бы гарантировать ему жизнь. Но бессмысленное использование своего потенциала не гарантирует жизнь человеку.

И всё-таки в большинстве случаев жизнь человека прекращается с утратой его потенциала. В этом плане жизнь человека естественным образом является конечной. Потеря потенциала делает невозможным достижение значимых целей, и жизнь человека в таком случае теряет какой-либо смысл. По этой причине человек держится за свой потенциал, а при его утрате смысл жизни становится для него особо важным.

Культура общества, в которой формируется психика отдельного человека, выступает в качестве внешней среды. Она развивает (или подавляет) весь генетически заложенный потенциал человека. В культуре, где человеку не принято интересоваться смыслом своего предназначения, собственным будущим и развивать навыки целеполагания, потенциал человека используется в чужих целях без возможностей реализации целей своих. В такой культуре поддерживается культ

потребления при одновременном отсутствии целей, творчества и созидательности. Словом, всё, чтобы не давать выходить человеку на собственные цели, на смысл своей жизни.

Если рассматривать смысл жизни каждого отдельного человека в общем процессе развития, то получается так, что нет людей с одинаковым смыслом жизни. Каждый из нас имеет свой генетически заложенный потенциал, индивидуальное мировоззрение, мироощущение. У каждого из нас индивидуальная психика, которая воспринимает окружающий мир по-своему. Каждый из нас развивается по-разному и имеет собственный путь в жизни общества. В этом плане смысл жизни у каждого человека свой, и каждый человек уникален и ценен для общества по-своему. Но как выйти на смысл своей жизни?

Для поиска смысла жизни существует простой метод – смысл своей жизни можно узнать у того, кто им наделяет. То есть, о смысле своей жизни можно узнать у Бога напрямую. По этой причине можно утверждать, что поиск собственного смысла для человека всегда является вопросом религиозным. А отсутствие смысла жизни – удел фактических атеистов, всю свою жизнь городящих “огород” из целей и мотиваций.

Без изжития в себе атеизма человек неспособен выйти на свой смысл жизни. С одной стороны, смысл жизни создаёт устойчивость целеполаганию человека, выступая главным мотиватором осознанных действий (или осознанных бездействий) в процессе развития человека. С другой стороны, человек является частью общества, которое динамично развивается. По этой причине смысл жизни человека не может быть статичным, а иногда он может меняться достаточно быстро. Диалог человека с Богом необходимо поддерживать всегда, замечая и учитывая все обстоятельства, складывающиеся вокруг человека, в которых он участвует в режиме текущего времени, как частичку общего процесса развития. В тех случаях, когда человек утрачивает смысл жизни, в том числе по причине смены обстоятельств вокруг него, всегда остаются возможности обратиться к Богу напрямую, и переосмыслить свои цели заново.

Если человек не способен преодолеть собственный атеизм, то его уделом будет наваждение бессмысленных целей, а в текущих условиях, непрекращающийся информационный вал, разобраться в котором он будет не в состоянии. Как следствие, человек в своём атеизме тратит много сил и времени, иногда всю свою жизнь, культивируя в обществе все мыслимые и немыслимые возможности проявления паразитизма на его шее – начиная от идеалистического атеизма церковных иерархий всех религиозных течений, сект, церквей и до материалистического атеизма разрозненности общества и вражды одних с другими. Всё это держится на одной основе – атеизм каждого отдельного человека, и отпадает само собой, когда человек его преодолевает.

Преодоление атеизма выводит человека на его собственное предназначение. Обстоятельства, складывающиеся вокруг человека, перестают казаться хаотичными, и жизнь вокруг показывает свои причины и следствия. Осмысление своей жизни выводит человека из стресса, причиной которого было состояние непрерывного перебирания бессмысленных целей. С выходом на смысл собственной жизни человек переключается на новую культуру, меняет стереотипы поведения, приобретает внутреннюю целеустремлённость. В предназначении человека для него самого открываются новые возможности, а его цели уходят за горизонт, управление приобретает устойчивость. Передача собственных навыков данной культуре становится одним из элементов его смысла жизни.

Если же при решении кадровых проблем говорить о мотивационной составляющей, чем естественным образом озабочена атеистическая культура, человек для реализации своего потенциала в ней вынужден выдумывать субъективные цели, в процессе реализации которых ему необходимо создавать усилия для преодоления обстоятельств, неблагоприятствующих его действиям. Причём, для “успешности” действий человек должен развивать свою силу воли, чтобы посредством её ломать обстоятельства в процессе достижения своих субъективных целей. Совершая усилия, человек в таком случае получает результат, который приносит ему удовлетворение. Правда, здесь же человек может получить и обратный эффект, когда силы воли будет недостаточно, и тогда его самого сломают обстоятельства. Тем не менее для мотивации людей такие методы продвигаются, чем поддерживается атеистическая культура мышления.

При осмыслении человеком собственного предназначения его действия согласуются с Богом и процессами развития общества в целом, обстоятельства благоволят и складываются

наилучшим образом. Результат в таком случае получается даже лучше, чем человек его себе представлял, а сам он становится счастливым. На практике это выглядит так, что человек занимается развитием своего потенциала, расширяет свой кругозор и миропонимание. А далее смысл жизни сам находит его.

*9 января 2026 г.*